



КОЛЛЕКЦИОННЫЕ ЭЛЕМЕНТЫ МОЩЕНИЯ

КАТАЛОГ ПРОДУКЦИИ





СОДЕРЖАНИЕ

Добро пожаловать на Фабрику «Готика»	6
Наши технологии	8
Конфигуратор покрытия	11
Коллекции изделий для мощения	
– Profi	12
– Premium	14
Gold	
Silver	
Bronze	
Granite	
– Granite City	20
– Natur и Natur Ferro	24
Формы изделий для мощения	32
Сопутствующие изделия	34
– Бортовые камни	34
– Тактильные плиты	35
– Малые архитектурные формы	36
– Стеновые и перегородные блоки	38
– Элементы ограждающих конструкции	38
Фотогалерея	40
Буклеты и каталоги фабрики «Готика»	50



Фото на обложке:
База отдыха «Шахтер».
Тульская обл., с. Буньрево.
Фото и проект: архитектурная
мастерская «Хороший город» (г. Тула).



Плиты 800x400x80 мм. Коллекция «Profi».
Цвет: светло-серый.

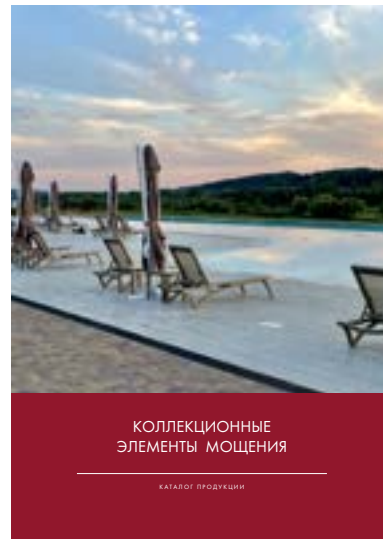

Плиты 1000x1000x100 мм. Коллекция «Profi».
Цвета: черный, оранжевый, кристалл.



Административное здание Фабрики «Готика»
и производственный корпус № 3



Камни «Картано» 300x150x80 мм.
Коллекция «Premium». Серия «Granite». Цвета: Амфиболит
Finerro, Цветок Урала Finerro, Покостовский Finerro.



Камни «Картано» 300x150x80.
Коллекция «Granite City». Цвета: Белла Уайт Ferro, Исетский Ferro.

ДОБРО ПОЖАЛОВАТЬ НА ФАБРИКУ «ГОТИКА»!

Фабрика «Готика» является крупнейшим производителем в России тротуарных бетонных плит и плит с гранитной поверхностью. Фабрика ведет свою деятельность с 2006 года. Наши производственные и технические возможности позволяют производить широкий ассортимент продукции в больших объемах и сжатые сроки.

НАШИ ПРЕИМУЩЕСТВА:

200 видов

изделий для мощения,
благоустройства
и строительства



Лаборатория контроля
качества

100 городов

по всей России –
география поставок



24/7 –
круглосуточная
работа склада,
без выходных



Служба технической
поддержки

Видео о фабрике
и объектах



Производственная линия

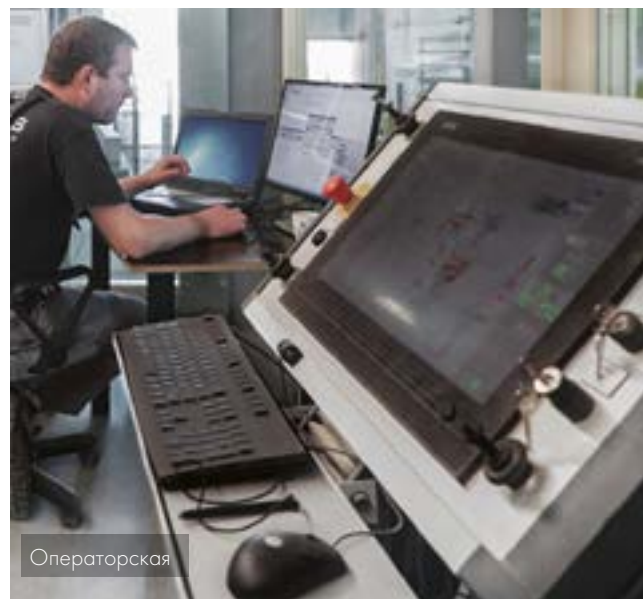

Операторская



Плиты «Зарядье» 600x400x100 мм.
Коллекция «Granite City». Цвет: Дымовский Fino.



Плиты 800x400x80 мм. Коллекция «Profi».
Цвет: светло-серый.



Камни «Веер» в комплекте. Коллекция «Profi».
Цвета: бежевый, черный, серый.

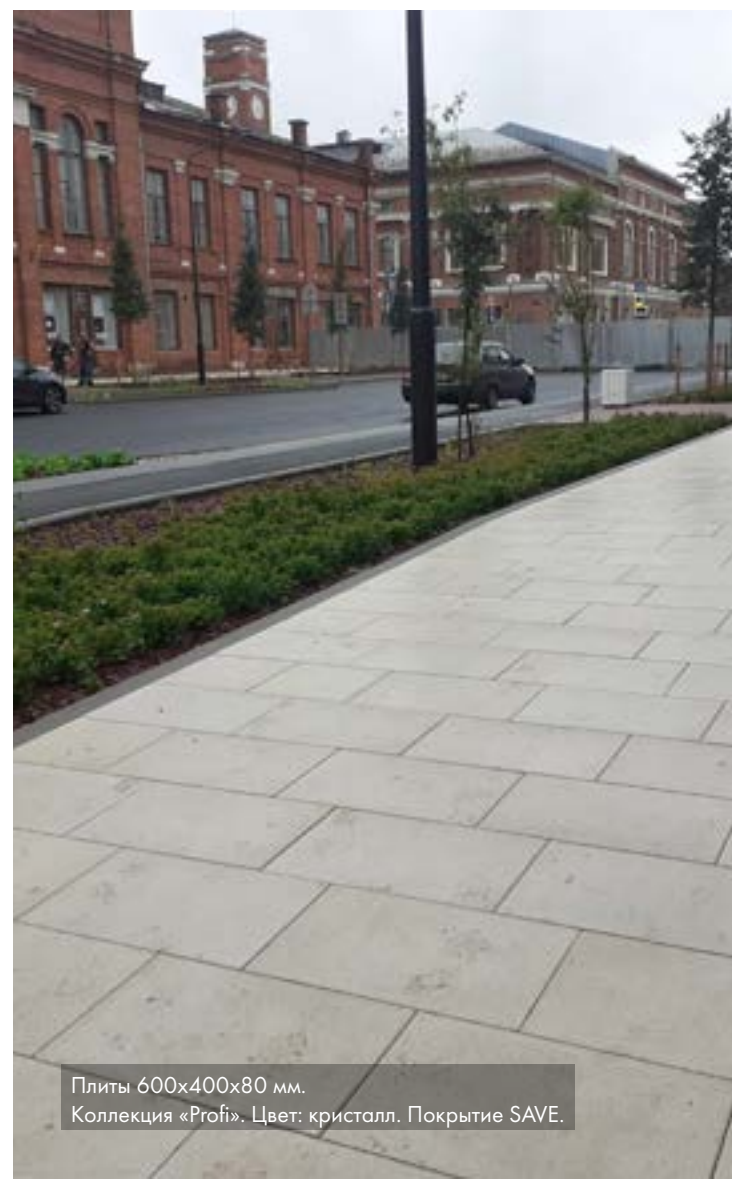

Плиты 600x400x80 мм.
Коллекция «Profi». Цвет: кристалл. Покрытие SAVE.



Плиты 600x600x80 мм.
Коллекция «Profi». Цвет: белый.

НАШИ ТЕХНОЛОГИИ

Фабрика «Готика» располагает современным оборудованием для получения различных видов бетонных изделий для мощения. За счет дополнительной механической обработки поверхность изделий может иметь разнообразный эстетический вид. Это расширяет возможности по оформлению поверхности земли средствами мощения.

Для лучшей визуализации обработок и поверхностей изделий в каталоге мы разработали соответствующие им пиктограммы.



Гладкая поверхность

Может быть различных цветов. Одноцветная гладкая поверхность – «Профи» («Profi») или многоцветная поверхность - «Натур» («Natur»).



Зернистая поверхность

Зернистая поверхность получается путем воздействия на поверхность только что отформованного изделия факела. Декоративный наполнитель лицевого слоя отмывается от цементного молочка, поверхность приобретает зернистую структуру. Коллекция «Премиум» («Premium»). Серия «Голд» («Gold») и «Сильвер» («Silver»).



Шероховатая поверхность

Образуется при дробеструйной обработке, когда поверхность изделий обрабатывается металлической дробью.

Коллекции:

- «Премиум» («Premium»): серии «Сильвер», «Бронз», «Гранит»;
- «Гранит Сити» («Granite City»): серия «Гранит Сити Ферро» («Granite City Ferro»).



Шлифованная поверхность

При шлифовании получается супергладкая поверхность «Фино» («Fino»). Природный декоративный камень приобретает блеск. Коллекции:

- «Премиум» («Premium»): серия «Гранит Фино» («Granite Fino»);
- «Гранит Сити» («Granite City»): серия «Гранит Сити Ферро» («Granite City Ferro»).



Мелкошероховатая поверхность

При комбинированной обработке сначала шлифованием, а затем дробью поверхность становится гладкая и шероховатая одновременно.

Коллекции:

- «Премиум»: серия «Гранит Финеро» («Granite Finerro»);
- «Гранит Сити»: серия «Гранит Сити Финерро» («Granite City Finerro»).



Покрытие «Сейв» («Save»)

Герметизирующее полимерное покрытие, которое наносится на лицевую поверхность изделий на заключительном этапе их производства. Основная функция покрытия Save – защита от загрязнений и атмосферных воздействий с целью сохранения эстетических свойств покрытия на длительное время. Покрытие Save предпочтительно использовать для изделий коллекций «Профи», «Premium» (серии «Granite Fino» и «Granite Finerro») и «Granite City» (серии «Granite Fino» и «Granite Finerro»).



Камни «Брусчатка» 200x100x80 мм.
Коллекция «Profi». Цвет: палевый.



Камни «Картано» 300x150x80.
Коллекция «Granite City».
Цвета: Белла Уайт Ferro, Исетский Ferro.



Плиты 600x200x80 мм. Коллекция «Granite».
Цвета по спец. заказу: Санарский,
Гранатовый амфиболит, Серая горка.



У бассейна: плиты 600x300x60 мм.
Коллекция «Premium». Серия «Granite».
Цвет: Грис Парга Fino.

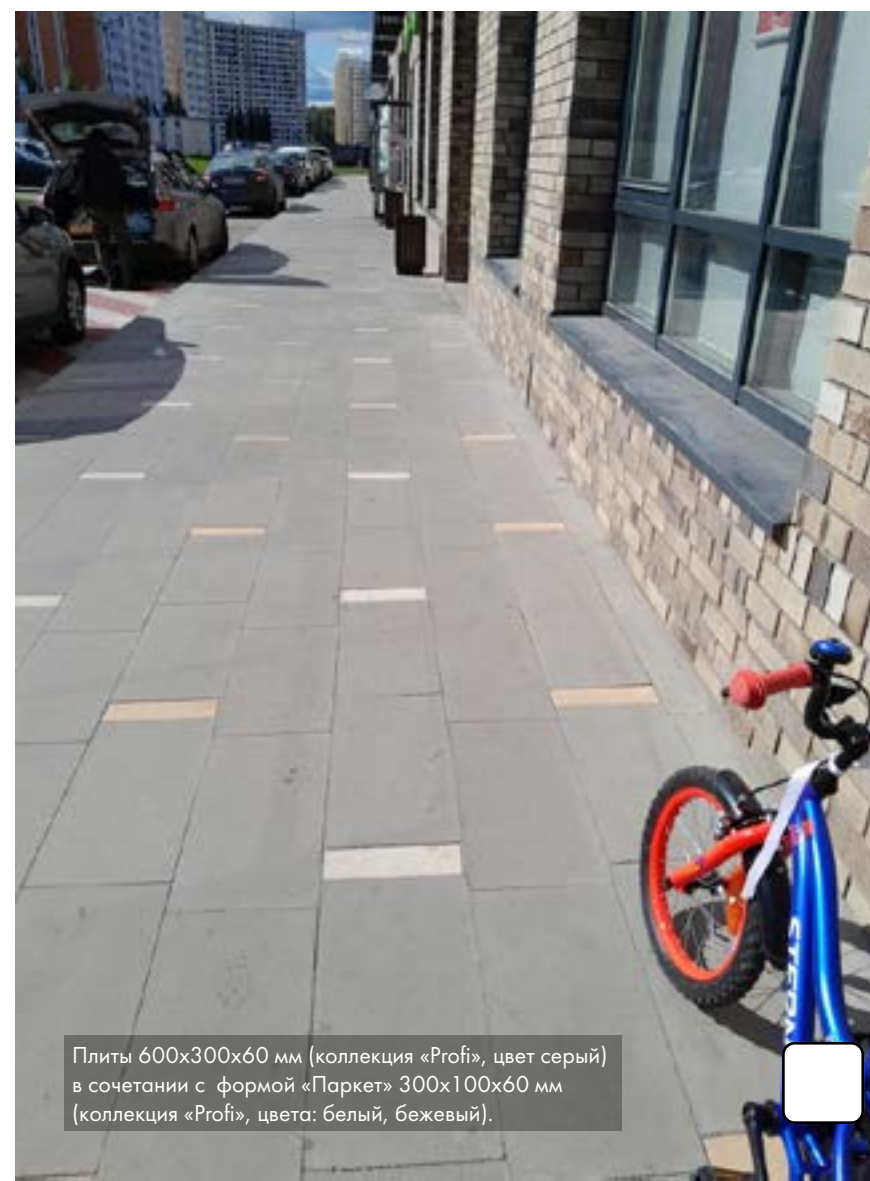

Плиты 600x300x60 мм (коллекция «Profi», цвет серый)
в сочетании с формой «Паркет» 300x100x60 мм
(коллекция «Profi», цвета: белый, бежевый).



КОНФИГУРАТОР ПОКРЫТИЯ

Фабрика «Готика» производит несколько коллекций изделий для мощения, отличающихся декоративными и техническими характеристиками.

Все изделия соответствуют требованиям ГОСТ 17608 «Плиты бетонные тротуарные». Изделия коллекции Granite City имеют повышенные технические характеристики для общественных городских пространств (превосходят ГОСТ).

1. ВЫБЕРИТЕ КОЛЛЕКЦИЮ: ЦВЕТ И ФАКТУРУ ЛИЦЕВОЙ ПОВЕРХНОСТИ

Для благоустройства территорий жилой и коммерческой застройки.

Profi (Профи)
стр.6 →

Natur (Натур)
стр.16 →

Natur Ferro
стр. 16

Premium (Премиум)
стр.16 →

Premium Gold
стр. 16

Premium Silver
стр. 17

Premium Bronze
стр. 17

Granite
стр. 18

Для общественных городских пространств.

Granite City (Гранит Сити)
стр.20 →

Granite City Ferro
стр. 19

Granite City Finerro
стр. 19

Granite City Fino
стр. 18

2. ОПРЕДЕЛИТЕ ФОРМУ - СТ. 22

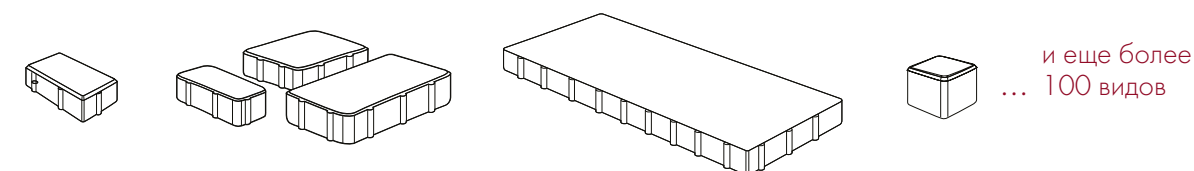

3. ПОДБЕРИТЕ СОПУТСТВУЮЩИЕ ИЗДЕЛИЯ - СТ. 24

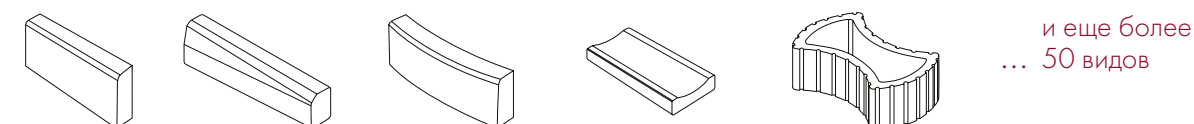

Ознакомьтесь с условиями применения плит бетонных тротуарных, изготовленных фабрикой «Готика» на сайте www.fabrika-gotika.ru

КОЛЛЕКЦИИ ИЗДЕЛИЙ ДЛЯ МОЩЕНИЯ

КОЛЛЕКЦИЯ PROFi

Тротуарная плитка из коллекции Profi функциональна, надежна и адаптивна. Вибропрессованная бетонная плита Profi изготавливается методом двухслойного формования из белого (БЦ), либо серого (СЦ) цемента, в который при замешивании добавляется один красящий пигмент.

Особенности:

- По ГОСТ 17608–2017.
- Цветные камни и плиты с гидрофобным и грязезащитным эффектом.
- Безопасность при ходьбе. Класс сопротивления скольжению поверхностей (вода/масло): R 12/R 11.
- Сопротивление ударным нагрузкам: 31 см.
- Класс устойчивости к образованию пятен: 2.

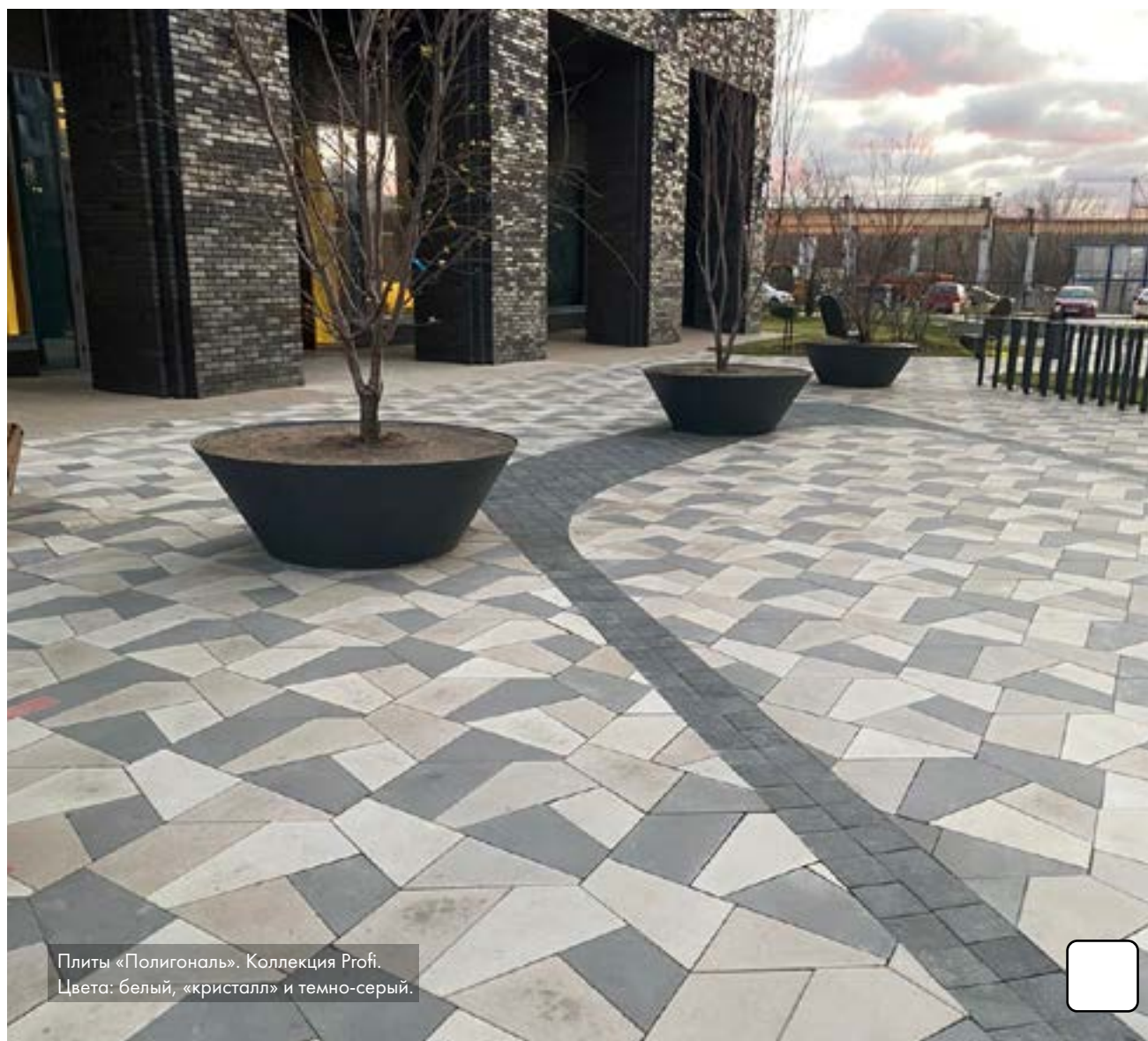

Плиты «Полигональ». Коллекция Profi.
Цвета: белый, «кристалл» и темно-серый.



ЦВЕТА НА БЕЛОМ ЦЕМЕНТЕ (БЦ)



Изделия коллекции «Profi» имеют гладкую лицевую поверхность.

ЦВЕТА НА СЕРОМ ЦЕМЕНТЕ (СЦ)

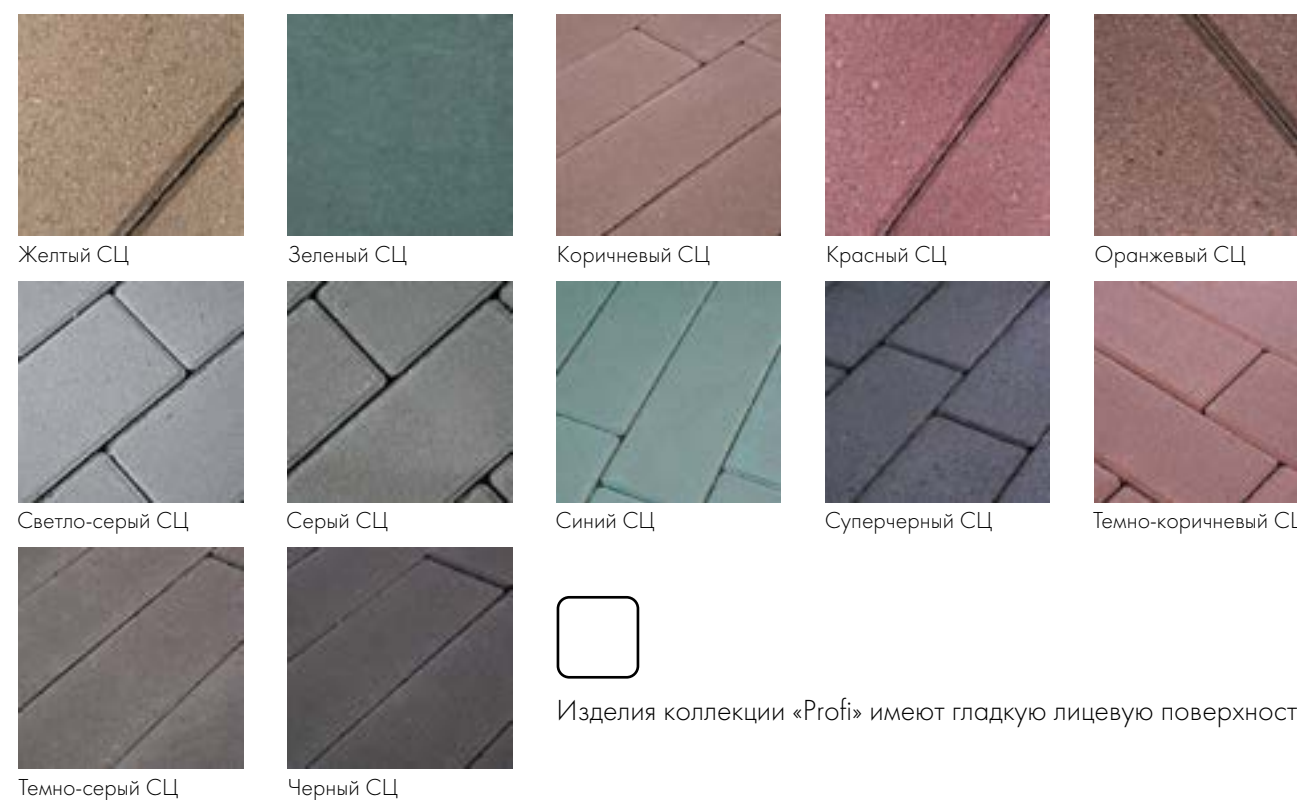

Изделия коллекции «Profi» имеют гладкую лицевую поверхность.

КОЛЛЕКЦИИ ИЗДЕЛИЙ ДЛЯ МОЩЕНИЯ

КОЛЛЕКЦИЯ PREMIUM

Плитка линеек Bronze, Silver и Gold коллекции Premium отличается степенью насыщенности и количеством специальных добавок. Линейка Premium Bronze предусматривает добавление в состав кварцевых заполнителей. Затем продукцию дополнительно обрабатывают на дробеструйной машине, которая придает текстуре плиты оригинальность и богатый вид. Плитка Premium Silver содержит в составе один тип гранитной крошки. В процессе производства делается отмывка водой под сильным давлением. Таким образом, создается эффект нежного цвета и шероховатой фактурной поверхности. Плитка Premium Gold характеризуется еще более насыщенным составом из нескольких декоративных пород камня и гранитной крошки.

Особенности:

- По ГОСТ 17608–2017.
- Дополнительная механическая обработка лицевой поверхности для придания декоративных свойств:
 - Gold — зернистая структура лицевого слоя с декоративными камнями, покрытие акриловой пленкой для фиксации декоративного наполнителя;
 - Silver — зернистая структура лицевого слоя с гранитной крошкой, покрытие акриловой пленкой для фиксации декоративного наполнителя;
 - Bronze — шероховатая структура лицевого слоя;
 - Ferro — шероховатая поверхность;
 - Fino — шлифованная супер гладкая поверхность;
 - Fingerro — комбинированная поверхность: гладкая и шероховатая.
- Цветные камни и плиты с гидрофобным и грязезащитным эффектом.
- Безопасность при ходьбе. Класс сопротивления скольжению поверхностей (вода/масло): R 12/R 11.

СЕРИЯ GOLD

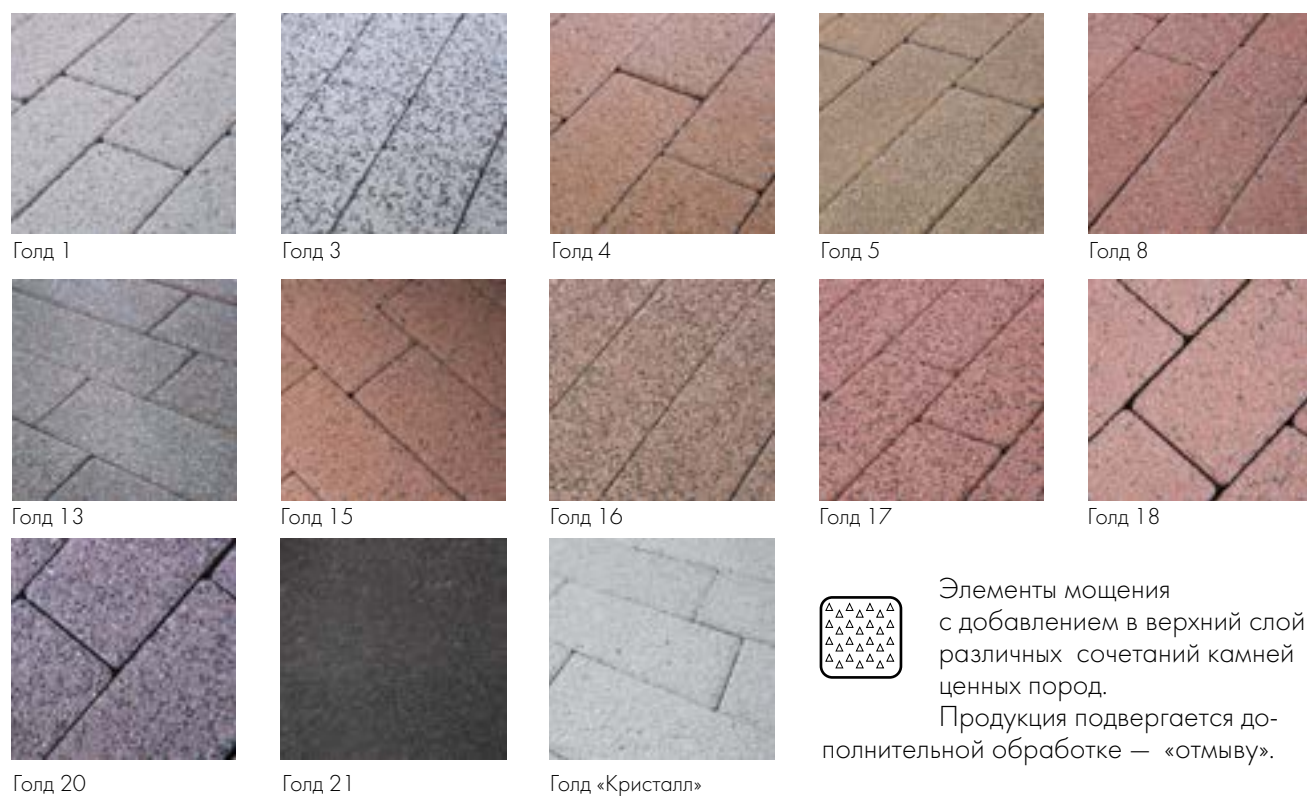

СЕРИЯ SILVER



СЕРИЯ BRONZE

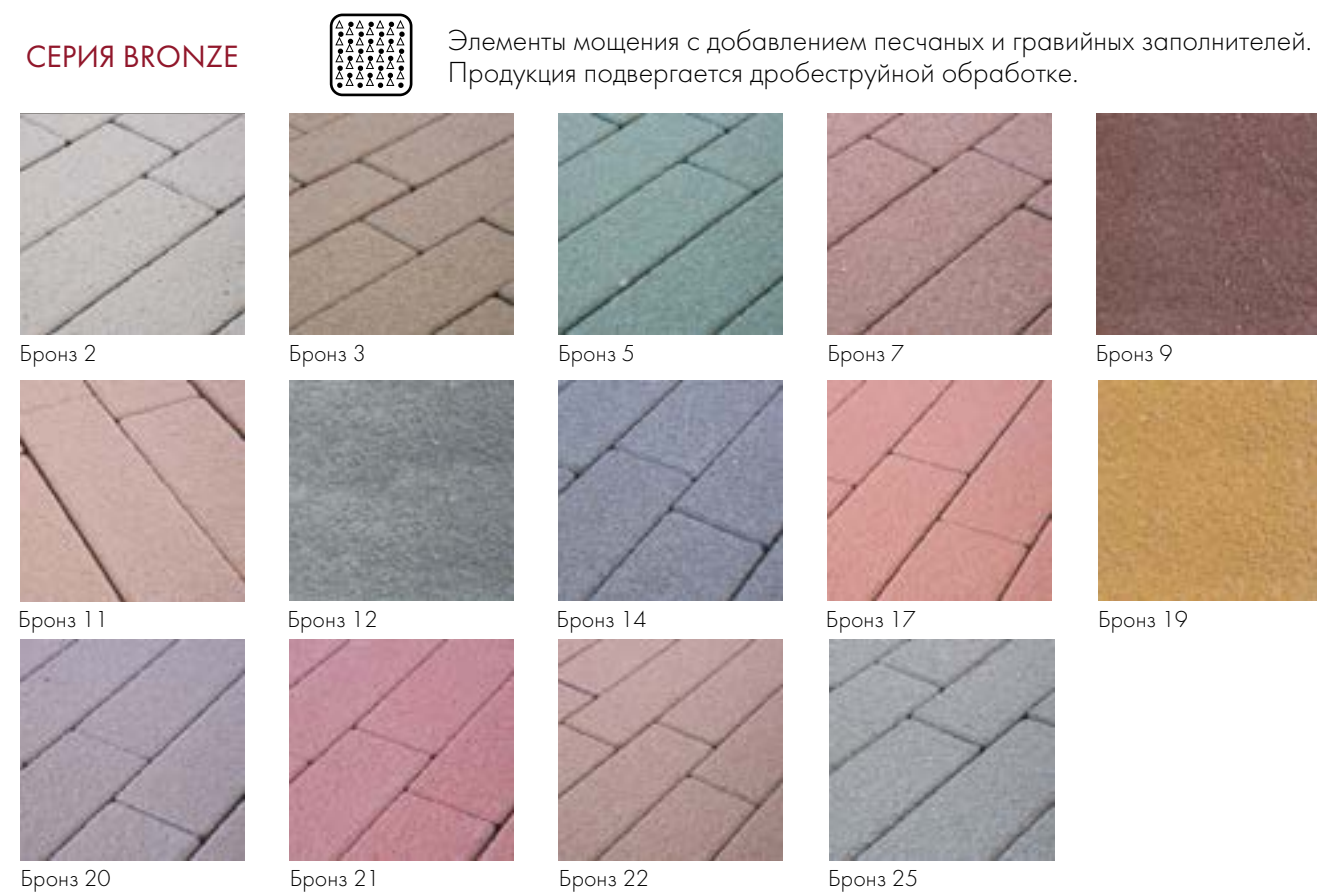

КОЛЛЕКЦИИ ИЗДЕЛИЙ ДЛЯ МОЩЕНИЯ

ЦВЕТА КОЛЛЕКЦИЙ PROFİ И PREMIUM
НА ПРИМЕРЕ ФОРМЫ КАМНЯ «РИГЕЛЬ» (360 x 80 x 80 мм)



Коллекция Profı
Цвет: Кристалл на белом
цементе



Коллекция Premium
Цвет: Голд 18



Коллекция Profı
Цвет: Красный на белом цементе



Коллекция Premium
Цвет: Бронз 2



Коллекция Premium
Цвет: Голд 3



Коллекция Premium
Цвет: Сильвер 13



КОЛЛЕКЦИИ ИЗДЕЛИЙ ДЛЯ МОЩЕНИЯ

СЕРИЯ GRANITE

Плитка Granite практически не отличается от природного гранита. Дизайнеры при создании этой коллекции ориентировались на природные сорта камня. Для усиления сходства с природным камнем на производстве применяются технологии дополнительной обработки: Ferro – дробеструйная обработка, Fino – шлифование и Finerro – комбинация двух видов. Так у изделий появляется фактура, шероховатость, рельеф.

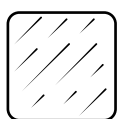

FINO

- Гладкая поверхность.
- Обработка: шлифование.
- Особенности: декоративные камни в лицевом слое излучают благородный блеск днем и ночью.

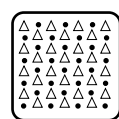

FERRO

- Шероховатая поверхность.
- Обработка: дробеструйная.
- Особенности: дробеструйная обработка обнажает зерна декоративного наполнителя.
- Вид благородных материалов и прекрасные тактильные ощущения от поверхности.

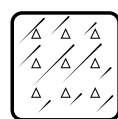

FINERRO

- Мелкошероховатая поверхность.
- Обработка: комбинированная (шлифование + дробеструй).
- Особенности: комбинированная обработка придает камню особый элегантный вид.

FINO



Азул Бахия

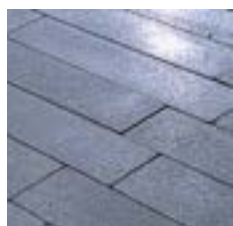

Амфиболит



Белла Уайт

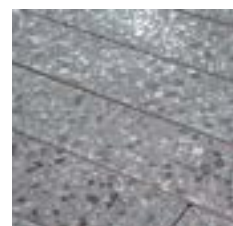

Галенит



Грис Парга



Диорит



Дымовский



Емельяновский



Жельтау



Ильменит

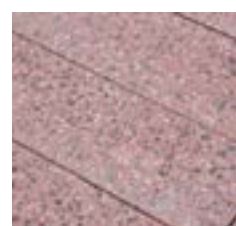

Ладожский



Мансуровский



Павловское

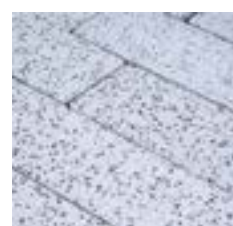

Покостовский

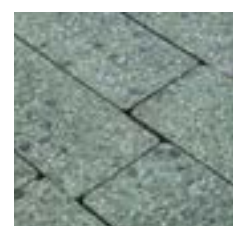

Порфир

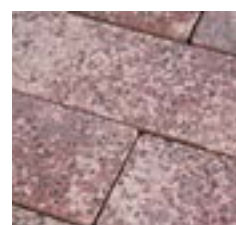

Сансет

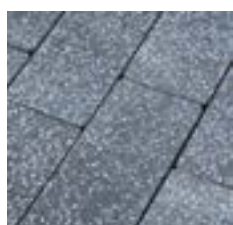

Суховязкий



Травертин

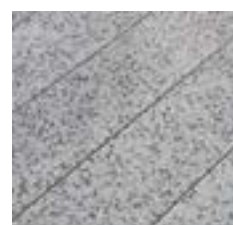

Цветок Урала



Зарф

FINERRO

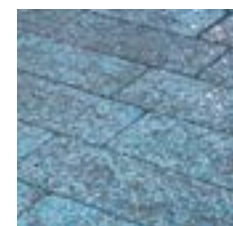

Азул Бахия

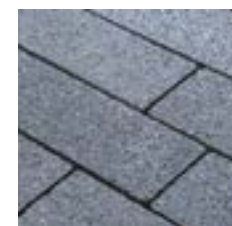

Амфиболит



Белла Уайт



Галенит



Грис Парга



Диорит

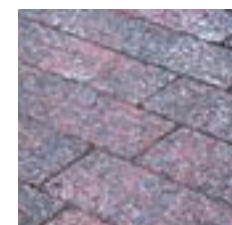

Дымовский

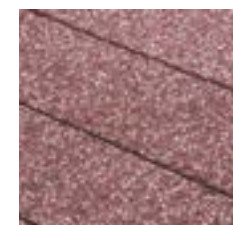

Емельяновский



Жельтау

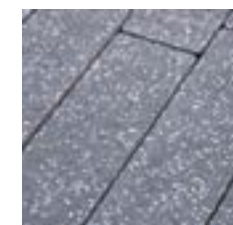

Ильменит



Ладожский

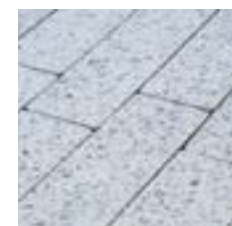

Мансуровский



Павловское



Покостовский



Порфир



Сансет

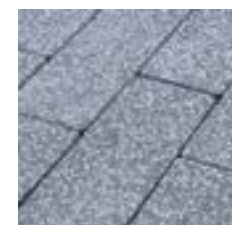

Суховязкий



Травертин

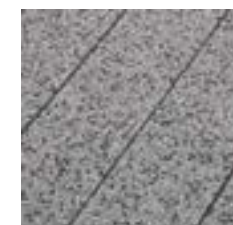

Цветок Урала



Зарф

FERRO

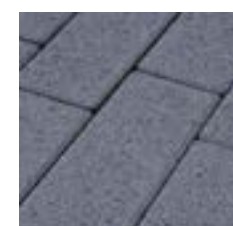

Амфиболит

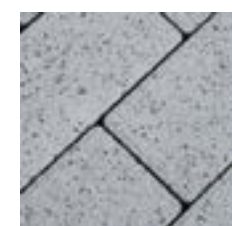

Белла Уайт

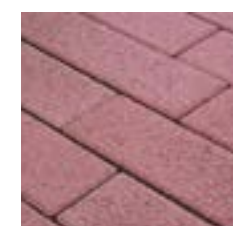

Емельяновский



Жельтау

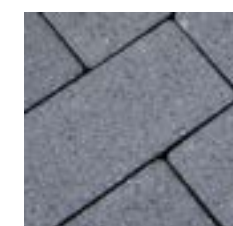

Исетский



Покостовский



Цветок Урала

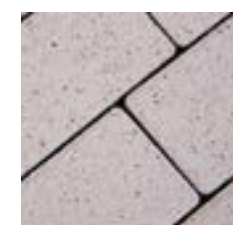

Павловское

КОЛЛЕКЦИИ ИЗДЕЛИЙ ДЛЯ МОЩЕНИЯ

КОЛЛЕКЦИЯ GRANITE CITY

Специально разработанная коллекция для общественных городских пространств с большой интенсивностью движения. Самая прочная и износостойчивая плитка из коллекций фабрики «Готика». Виды обработок и цвета поверхности идентичны с коллекцией Granite. Для дополнительной защиты изделий от загрязнений, сохранения их эстетических свойств используется покрытие SAVE.

Особенности:

- Увеличенная прочность изделий: В35 (по ГОСТ: В22,5-В30).
- Дополнительная механическая обработка лицевой поверхности для придания декоративных свойств:
Ferro — шероховатая поверхность;
Fino — шлифованная супер гладкая поверхность;
Finoferro — комбинированная поверхность: гладкая и шероховатая.
- Прочный лицевой слой. Сопротивление ударным нагрузкам: 49 см (у гранита — 51 см).
- Повышенная износостойкость: не более 0,7 г/см².
- Безопасность при ходьбе. Класс сопротивления скольжению поверхностей (вода/масло): R 12/R 11.
- Улучшенные грязезащитные свойства изделий с покрытием SAVE.
- Класс устойчивости к образованию пятен: 3, 4.

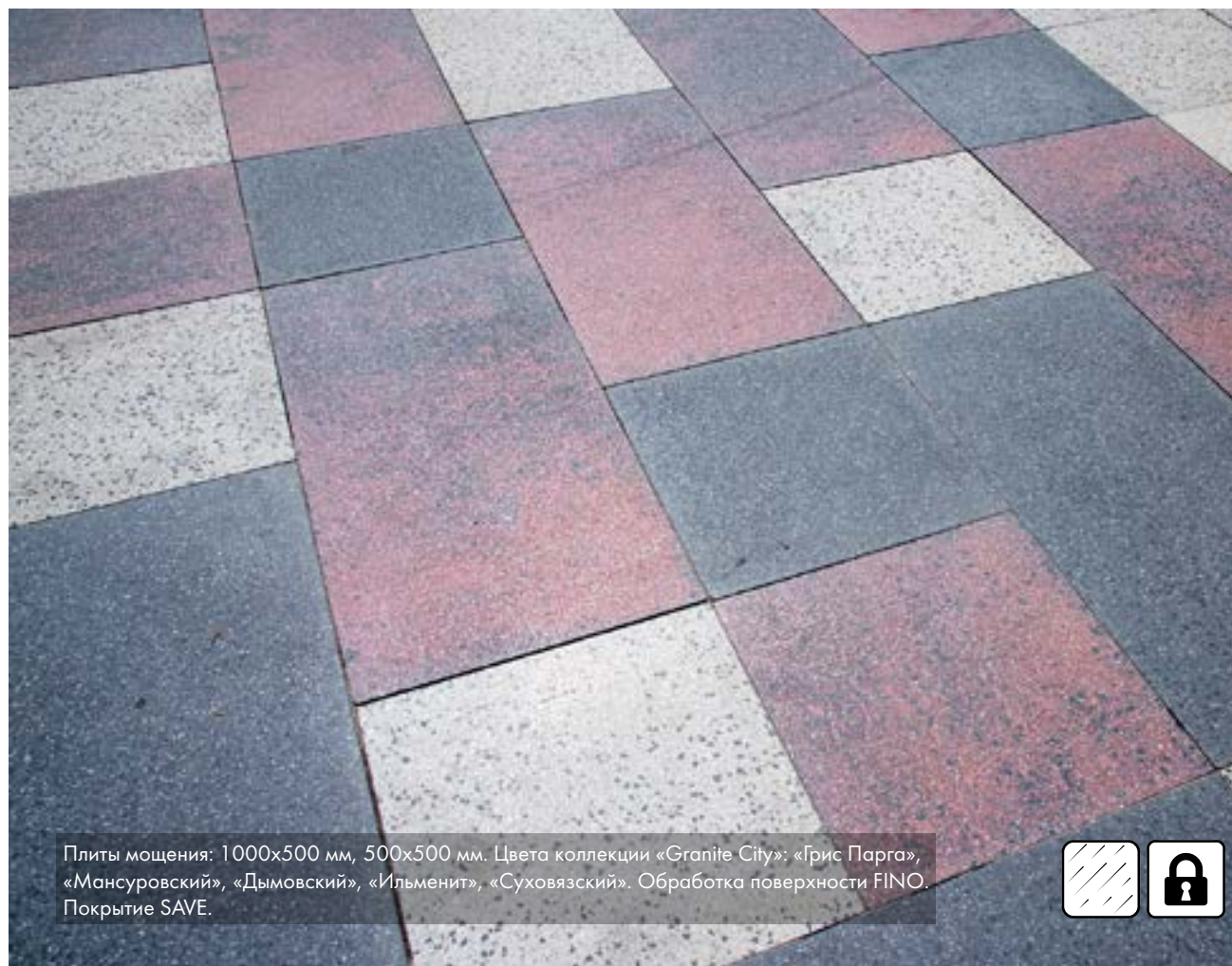

Буклет
Granite City

КОЛЛЕКЦИИ ИЗДЕЛИЙ ДЛЯ МОЩЕНИЯ

ЦВЕТА КОЛЛЕКЦИЙ GRANITE И GRANITE CITY
НА ПРИМЕРЕ ФОРМЫ КАМНЯ «РИГЕЛЬ» (360 x 80 x 80 мм)



Коллекция
Premium Granite/Granite City
Цвет: Дымовский Fino



Коллекция
Premium Granite/Granite City
Цвет: Суховязкий Fino



Коллекция
Premium Granite/Granite City
Цвет: Покостовский Ferro



Коллекция
Premium Granite/Granite City
Цвет: Жельтай Ferro



Коллекция
Premium Granite/Granite City
Цвет: Галенит Finero



Коллекция
Granite Granite City.
Цвет: Травертин Finerro



КОЛЛЕКЦИИ ИЗДЕЛИЙ ДЛЯ МОЩЕНИЯ



КОЛЛЕКЦИЯ NATUR

При производстве тротуарной плитки из коллекции Natur используется технология Color mix, то есть, смешения цветов. В состав добавляют несколько красящих пигментов, которые хаотично смешиваются. В результате мы видим характерные сложные природные оттенки, подчеркивающие фактуру плитки, придающие плоскости мощения объем.

Особенности:

- По ГОСТ 17608–2017.
- Многоцветная гладкая лицевая поверхность.
- Обработка стирол-акрилатом при производстве для придания декоративного эффекта и предотвращения высолообразований, долговечность цвета.
- Безопасность при ходьбе. Класс сопротивления скольжению поверхностей (вода/масло): R 12/R 11.
- Класс устойчивости к образованию пятен: 2.



МОНОХРОМ



ТИГР



САТУРН



КЛИНКЕР



НЕПТУН

КОЛЛЕКЦИИ ИЗДЕЛИЙ ДЛЯ МОЩЕНИЯ



АЛЬПИН



ЮПИТЕР



ОЛИВКОВЫЙ



КАКАО



ТЕРРАКОТА



СКАЛА

КОЛЛЕКЦИИ ИЗДЕЛИЙ ДЛЯ МОЩЕНИЯ

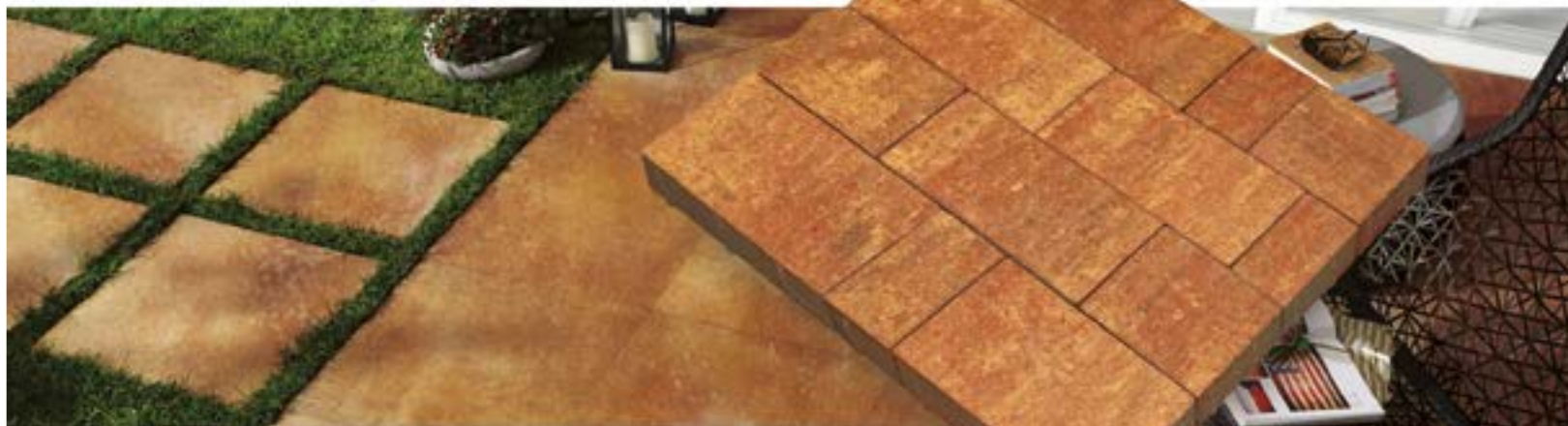

ВЕРНИСАЖ



ЯНТАРЬ



ГАВАНА



ЛИМОНЧЕЛЛО



ТАНГО



ГОБИ

КОЛЛЕКЦИИ ИЗДЕЛИЙ ДЛЯ МОЩЕНИЯ

КОЛЛЕКЦИЯ NATUR



ТИМАНФАЙЯ



АЛЬПИН FERRO



ОЛИВКОВЫЙ FERRO



КОЛЛЕКЦИЯ NATUR FERRO

Изделия коллекции Natur Ferro дополнительно обрабатываются дробью. За счет этого получается шероховатая лицевая поверхность, вскрывается цветная порода декоративного камня. Это придает поверхности мощения ещё более натуральный вид.



МОНОХРОМ FERRO



ТЕРРАКОТА FERRO

ФОРМЫ ИЗДЕЛИЙ ДЛЯ МОЩЕНИЯ

КАМНИ МОЩЕНИЯ

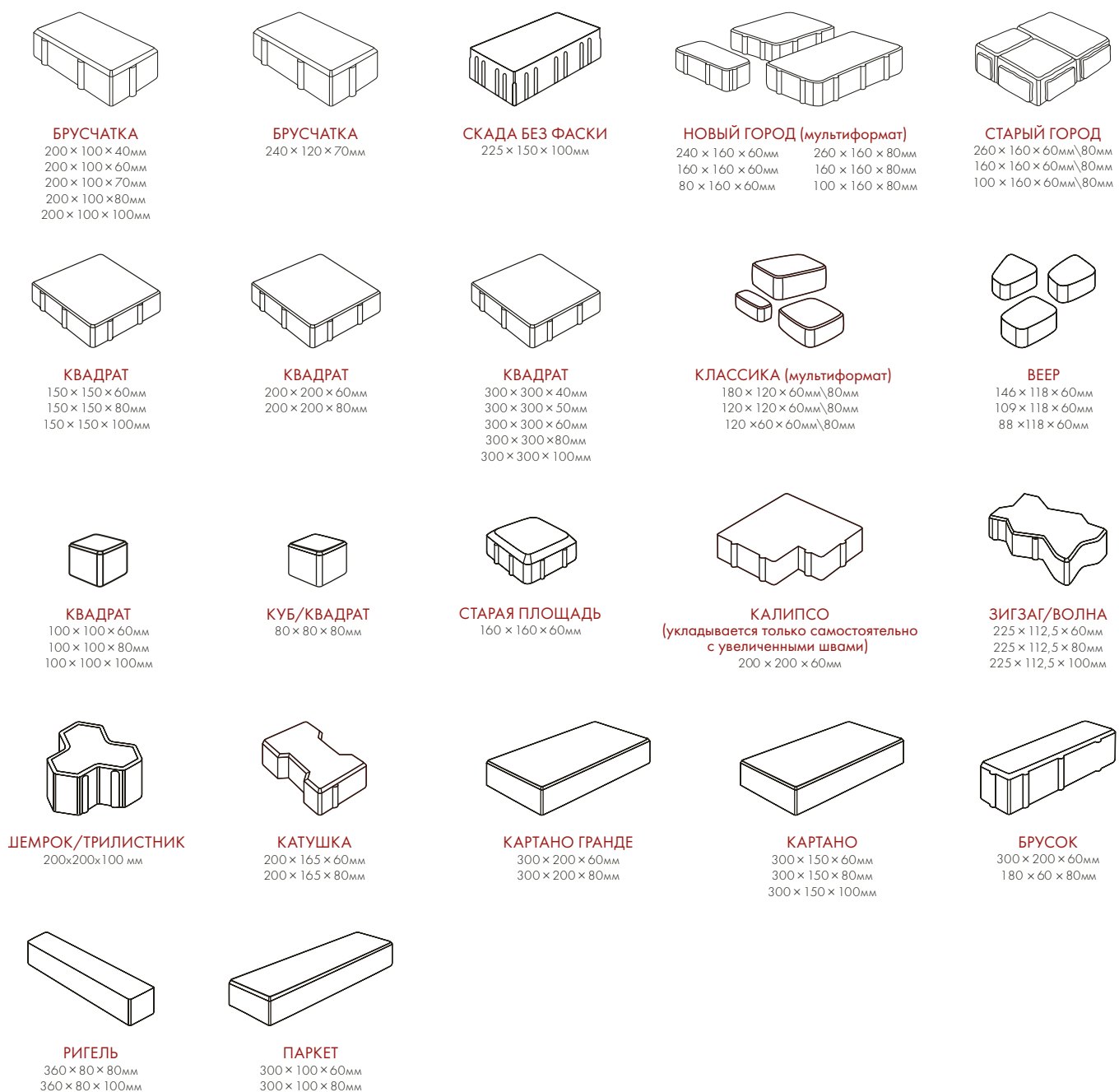

ГАЗОННЫЕ РЕШЕТКИ



ПЛИТЫ МОЩЕНИЯ

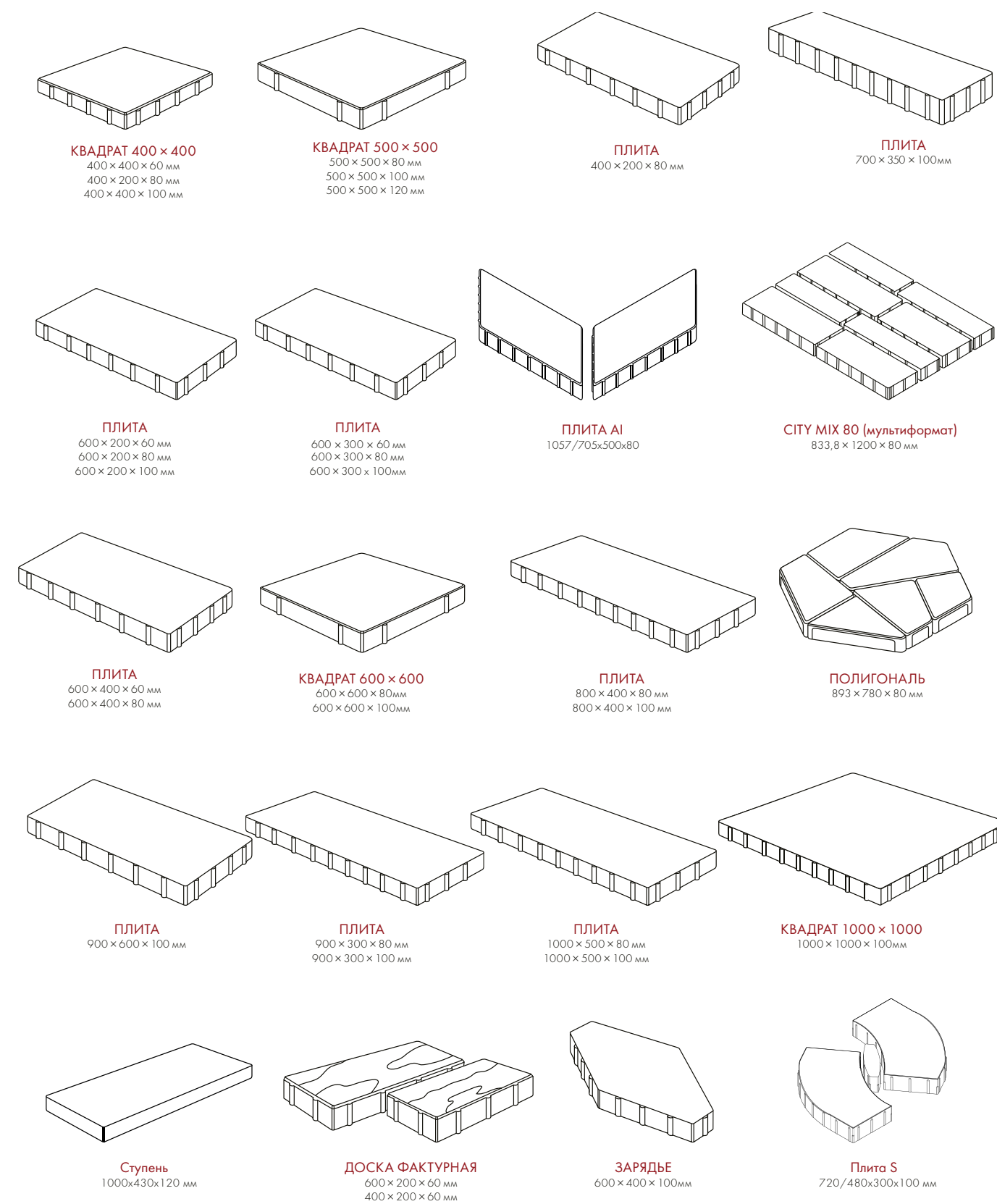

Разработаем индивидуальную форму для Вашего объекта при заказе от 10 000 кв. м.

Разработаем индивидуальную форму для Вашего объекта при заказе от 10 000 кв. м.

СОПУТСТВУЮЩИЕ ИЗДЕЛИЯ

БОРТОВЫЕ КАМНИ

Фабрика «Готика» производит более 20 видов бортовых камней для разделения покрытий с разной поверхностью.

Бортовые камни Фабрики «Готика» в силу своих выдающихся характеристик по прочности, морозостойкости и водопоглощению менее подвержены повреждениям уборочной техникой и другим транспортом. Эстетические преимущества камня достигаются за счет дополнительной обработки лицевой поверхности.

Уникальный продукт на российском рынке от Фабрики «Готика» – композитогранитный бортовой дорожный камень. Он с точностью повторяет обработанную шлифованную поверхность натурального камня – с блеском, полным выявлением цвета, рисунка и структуры камня. По потребительским свойствам приближается к изделиям из гранита.



Полный ассортимент изделий представлен в каталоге



ПЛИТЫ БЕТОННЫЕ С ТАКТИЛЬНЫМИ УКАЗАТЕЛЯМИ

Тактильные наземные указатели (ТНУ) являются пассивными техническими средствами сигнализации, предупреждающими инвалидов по зрению о препятствиях и опасных участках на пути их следования. Применяется на пешеходных путях территорий общего пользования, на сооружениях открытого доступа населения и на прилегающих к ним участках, на объектах транспортной инфраструктуры.

Плиты производятся по СТО 33035924-005-2023 «Плиты бетонные вибропрессованные с тактильными указателями». Размеры плит в плане 300х300 мм. Толщина 80 мм. Рифление плит соответствует ГОСТ Р 52875-2018.



Полный ассортимент изделий представлен в каталоге

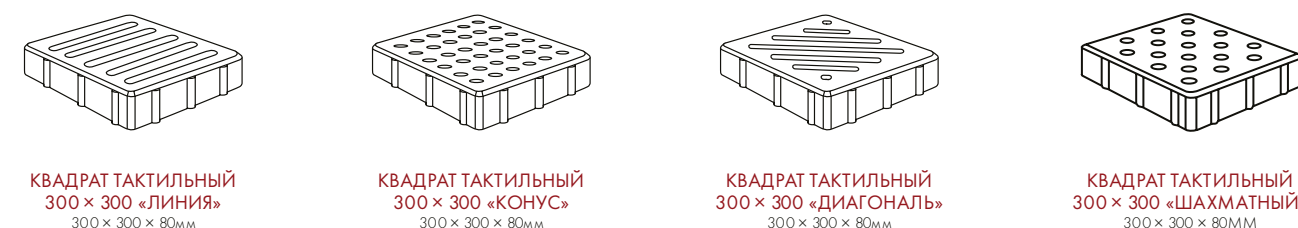

Дорожный бортовой композитогранитный камень с фаской БР 100х30х15 мм., Цвет «Белый гранит»

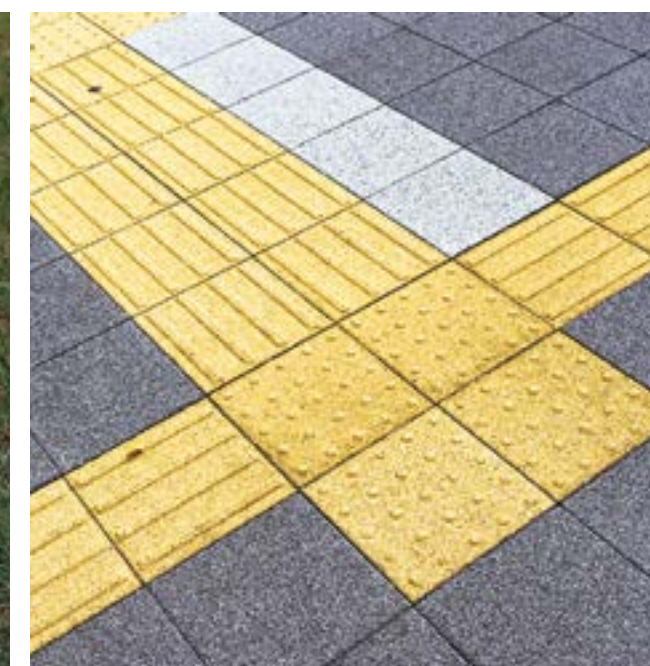

СОПУТСТВУЮЩИЕ ИЗДЕЛИЯ

МАЛЫЕ АРХИТЕКТУРНЫЕ ФОРМЫ

Фабрика «Готика» производит:

- Изделие «Палисад» для формирования цветочных клуб, цветников, возведения ступеней и подиумов, подпорных стен.
- Элементы подпорных стен – система блоков «Паркфлор», «Растефлор», «Хангфлор» и «Мультифлор». Блоки представляют многочисленные возможности формирования стен различной конфигурации и высоты.
- «L-образный» – элементы для оформления парапетов.
- Водосборные открытые лотки.
- Полусферы для ограничения движения.



Рекомендации по установке полисадника и подпорных стен содержатся в техническом буклете Фабрики «Готика».

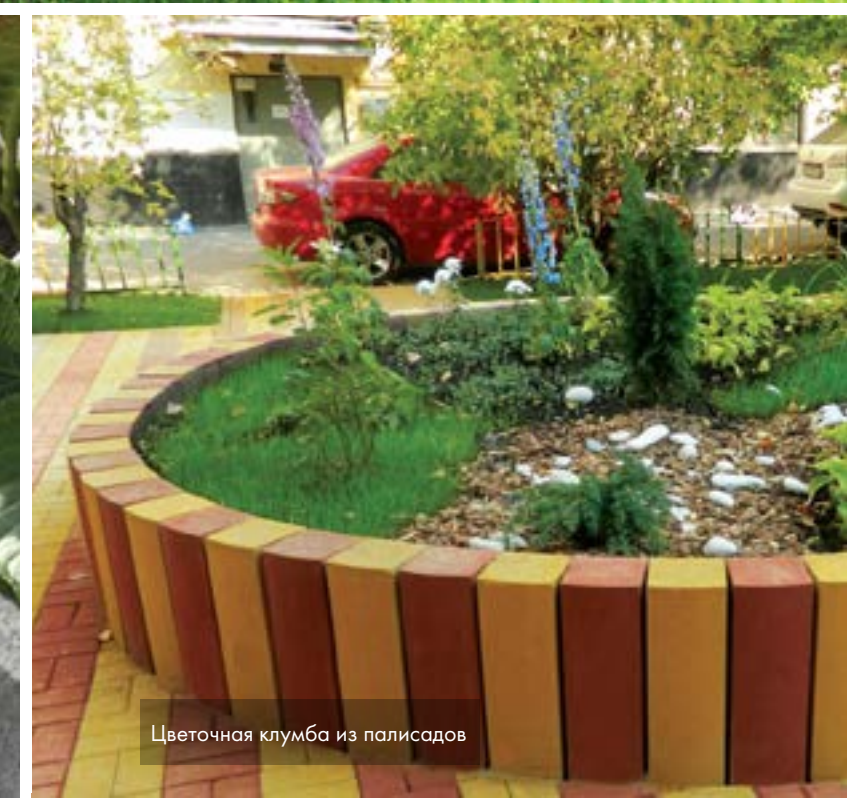
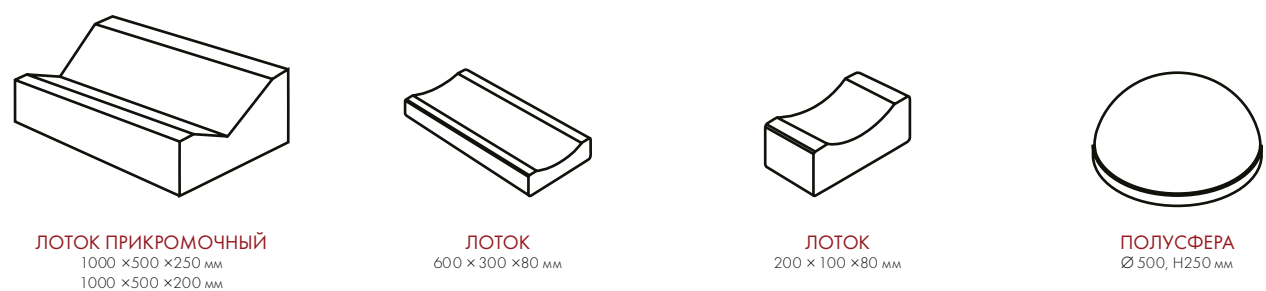
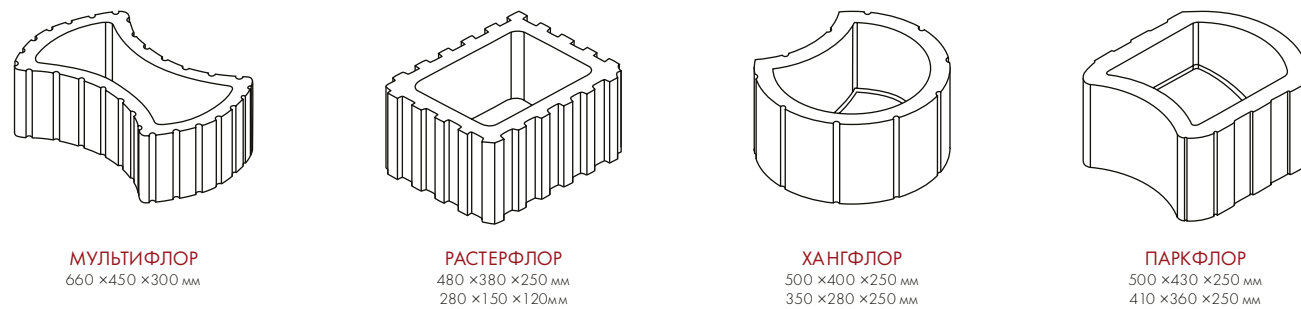
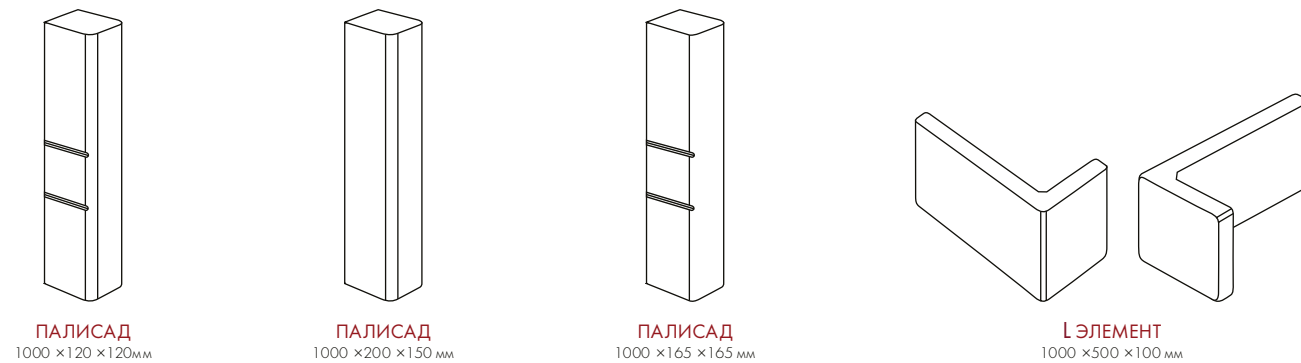

СОПУТСТВУЮЩИЕ ИЗДЕЛИЯ

СТЕНОВЫЕ И ПЕРЕГОРОДОЧНЫЕ БЛОКИ. ЭЛЕМЕНТЫ ОГРАЖДАЮЩИХ КОНСТРУКЦИЙ

В ассортименте Фабрики «Готика» имеется более 20 марок блоков для гражданского и промышленного строительства. Блоки используются для строительства стен и перегородок зданий. Камни с колотой фактурой позволяют создать антивандальные наружные стены с защитой от нанесения граффити.

Отдельная линейка изделий Фабрики «Готика» – изделия для создания заборных и ограждающих конструкций. Блоки с колотой поверхностью могут изготавливаться в цветах коллекции Profi и Natur. Заборные и столбовые крышки делают конструкцию ограждения завершенной.



Альпы



Альпин



МОНОХРОМ

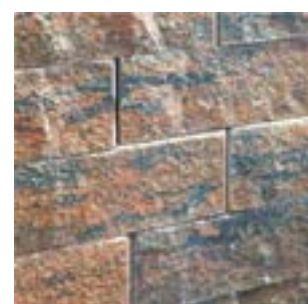

ГАВАНА

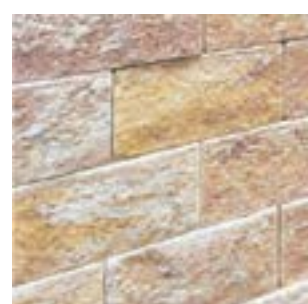

ТЕРРАКОТА

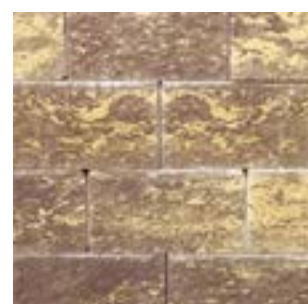

ТАНГО



ЯНТАРЬ

ПЕРЕГОРОДОЧНЫЕ ПУСТОТЕЛЬНЫЕ И ПОЛНОТЕЛЬНЫЕ БЛОКИ

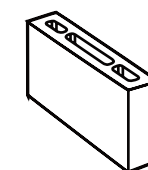

КЕРАМЗИТОБЕТОННЫЙ
390 x 90 x 188 мм

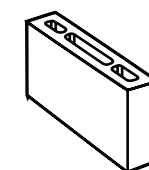

БЕТОННЫЙ
390 x 90 x 188 мм

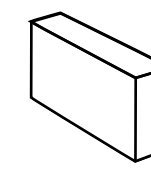

КЕРАМЗИТОБЕТОННЫЙ
390 x 90 x 188 мм

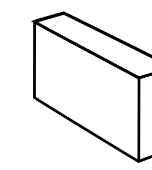

БЕТОННЫЙ
390 x 90 x 188 мм

СТЕНОВОЙ ПОЛНОТЕЛЬНЫЙ БЛОК

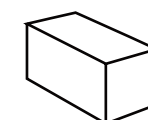

КЕРАМЗИТОБЕТОННЫЙ
390 x 190 x 188 мм

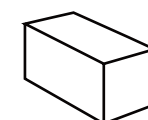

БЕТОННЫЙ
390 x 190 x 188 мм

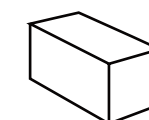

КЕРАМЗИТОБЕТОННЫЙ
380 x 250 x 140 мм

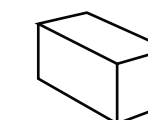

БЕТОННЫЙ
380 x 250 x 140 мм

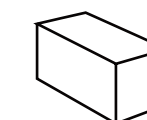

КЕРАМЗИТОБЕТОННЫЙ
390 x 190 x 160 мм

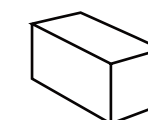

БЕТОННЫЙ
390 x 190 x 160 мм

СТЕНОВОЙ ПУСТОТЕЛЬНЫЙ БЛОК

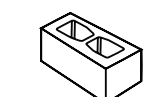

КЕРАМЗИТОБЕТОННЫЙ
390 x 190 x 188 мм

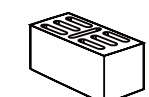

ЩЕЛЕВОЙ
КЕРАМЗИТОБЕТОННЫЙ
390 x 190 x 188 мм

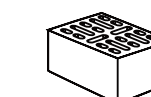

18 ЩЕЛЕВОЙ
КЕРАМЗИТОБЕТОННЫЙ
380 x 250 x 140 мм

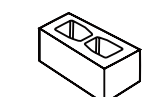

БЕТОННЫЙ
390 x 190 x 188 мм

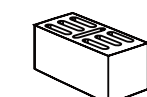

ЩЕЛЕВОЙ
БЕТОННЫЙ
390 x 190 x 188 мм



18 ЩЕЛЕВОЙ
БЕТОННЫЙ
380 x 250 x 140 мм

СТЕНОВОЙ ПОЛНОТЕЛЬНЫЙ БЛОК

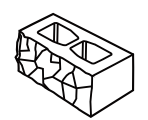

Бетонный рваный
пустотелый блок
390 x 190 x 190 мм

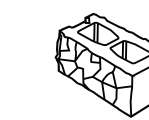

Бетонный рваный
2-х сторонний
пустотелый блок
390 x 190 x 190 мм

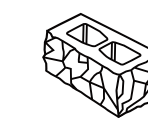

Бетонный угловой
рваный пустотелый блок
390 x 190 x 190 мм

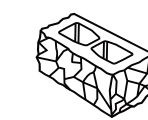

Бетонный рваный
3-х сторонний
пустотелый
блок (столбовой)
390 x 190 x 190 мм

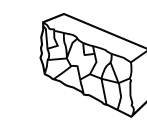

Бетонный рваный
полнотелый блок
390 x 90 x 190 мм

КИРПИЧ

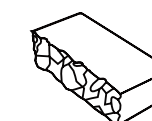

БЕТОННЫЙ КОЛОТЫЙ КИРПИЧ
250 x 120 x 65 мм

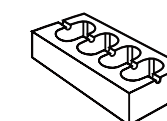

ЕВРОКИРПИЧ
250 x 120 x 65 мм

КРЫШКИ

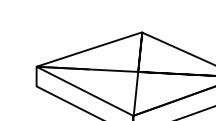

КРЫШКА СТОЛБОВАЯ
425 x 425 x 70 мм

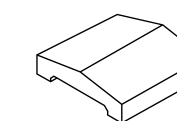

КРЫШКА ЗАБОРНАЯ
300 x 300 x 70 мм

ПЛИТКА ФАСАДНАЯ

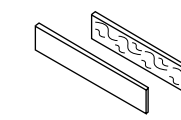

ПЛИТКА ФАСАДНАЯ
280 x 60 x 20 x мм



Цвет продукции фабрики «Готика» в буклете передан с той степенью точности, которую допускает современная полиграфия. Он может отличаться от реального. Мы настоятельно Вам рекомендуем делать свой выбор по образцам, представленным в нашем шоуруме. Буклет носит информационный характер. Ассортимент продукции может меняться и дополняться.

С актуальным ассортиментом можно ознакомиться в шоуруме и по телефону +7 (495) 225 2222



Плиты «Полигональ» в комплекте. Коллекция: «Premium», Серия «Granite». Цвета: Покостовский Ферро, Исетский Ферро, Цветок Урала Ферро.



Коллекция «Premium», Серия «Granite». Цвет Азу Бахия Ферро.





Камни мощения «Квадрат» 300x300x60 мм. Коллекция Profi, цвета кристалл, светло-серый и темно-серый. Плиты мощения 600x300x60 мм. Коллекция Profi, цвет красный



Плиты мощения «А1» в комплекте. Коллекция «Profi», цвета кристалл, светло-серый и черный.



Камни мощения «Старый город» (260x160 мм, 160x160 мм, 100x160 мм). Коллекция «Natur», цвет Тигр.



Камни мощения «Новый город» в комплекте. Коллекция «Natur», цвет Альпин.





Камни мощения «Квадрат» 300x300x80 мм.
Коллекция «Premium», серия «Granite». Цвета: Павловское Finesse, Ладожский Finesse



Камни мощения «Ригель» 360x80 мм. Коллекции: «Profi», цвет черный.
Коллекция «Premium», цвет Голд 3.

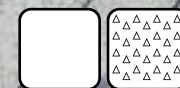

Плиты мощения 600x300 мм.
Коллекция «Natur», цвет Скала.
Бортовой камень дорожный
с фаской 1000x300x150 мм, цвет Скала.



Плиты мощения «City Mix» в комплекте.
Коллекция «Natur», цвет «Скала».





Плиты мощения Коллекция «Granite City».
Цвета: Покостовский Fіnerro, Дымоский Fіnerro, Амфиболит Fіnerro.



Плиты мощения 900x300x80 мм. Коллекция «Premium».
Серия «Granite». Цвет Покостовский Ferro.



Плиты мощения 1000x500x80 мм. Коллекция «Profi».
Цвета: белый, черный.



Плиты мощения 600x300x80 мм. Коллекция «Premium», серия «Granite». Цвета «Белла Уайт Ferro».
Камни мощения «Квадрат» 100x100x80 мм. Коллекция «Premium». Серия «Granite». Цвет «Амфиболит Ferro»





Камни мощения «Куб» 80x80x80 мм.
Коллекция Granite, цвета «Исетский Ferro», «Мансуровский Finerro».



Плита S. 720/480x300x100 мм. Коллекция Granite.
Цвета по специальному заказу: серая горка, габбро.



Ступень 1000x430x120 мм.
Коллекция Granite, цвет «Белла Уайт» Ferro.



БУКЛЕТЫ И КАТАЛОГИ ФАБРИКИ «ГОТИКА»

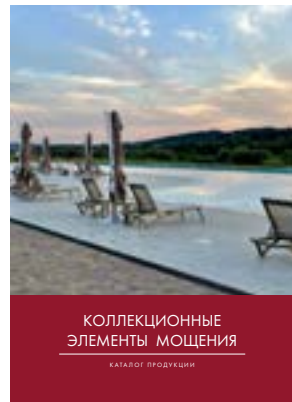

Каталог коллекционных элементов мощения



Каталог бортовых камней Фабрики «Готика»



Номенклатура изделий

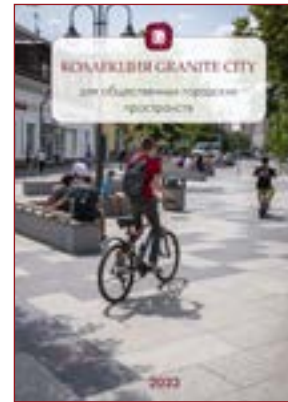

Коллекция Granite City



Покрытие Save



Лестницы. Конструкции из изделий Фабрики «Готика»



Плиты бетонные вибропрессованные с тактильными указателями



Технический буклет



Форма City Mix



Мошение территорий жилых комплексов



Мошение контейнерных терминалов



Плитка облицовочная

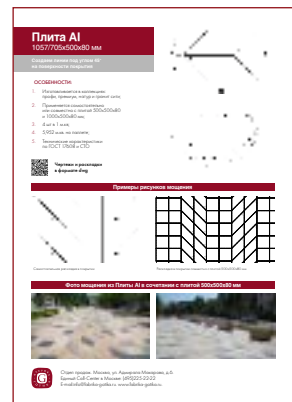

Плита AI

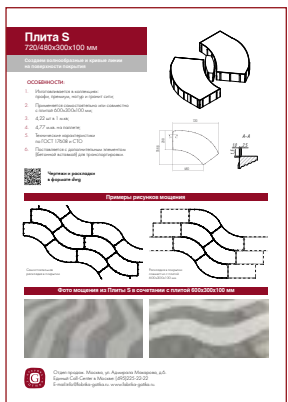

Плита S

Буклеты и каталоги на сайте www.fabrika-gotika.ru



СХЕМА ПРоеЗДА НА ФАБРИКУ

Московская область, Солнечногорский район,
д. Подолино.



СХЕМА ПРоеЗДА В ОФИС

Москва,
ул. Адмирала Макарова, д.6

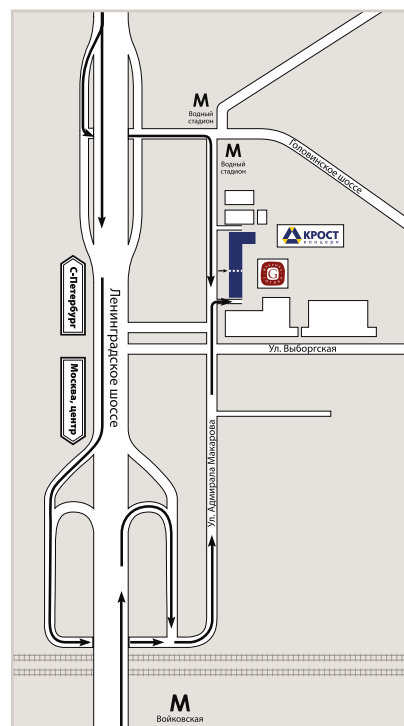

Версия: январь 2024 г.
Использованы фото и материалы Фабрики "Готика".

125212, г. Москва, ул. Адмирала Макарова, д. 6
Т.: +7 (495) 225-22-22
E-mail: info@fabrika-gotika.ru | www.fabrika-gotika.ru